

# FD20-35H

## DİZEL FORKLİFT



### DİZEL FORKLİFT



**Olağan üstü güç aktarımı**  
Isuzu C240/4JG2, Mitsubishi S4S dizel motor ve Nissan K25 benzinli motorun otomatik şanzıman tasarımıyla operatör güçlü yük taşıma ve yumuşak hızlanma sağlayan bir güç aktarım sistemine sahiptir.



**Ergonomik**  
1,06 metre genişliğindeki geniş ayak alanı, konforlu bir çalışma sağlar. Hidrolik kontroller, maksimum operatör konforu için ekranın yanına yerleştirilmiştir ve sağ taraftan kolay giriş ve çıkış sağlar.



**Yüksek Verimli Soğutma**  
İtalya'nın 'Orlandi' radyatör sistemi, aşırı ısınmayı önleyerek ve yağ tüketimini azaltarak yüksek güvenilirlik sunar.

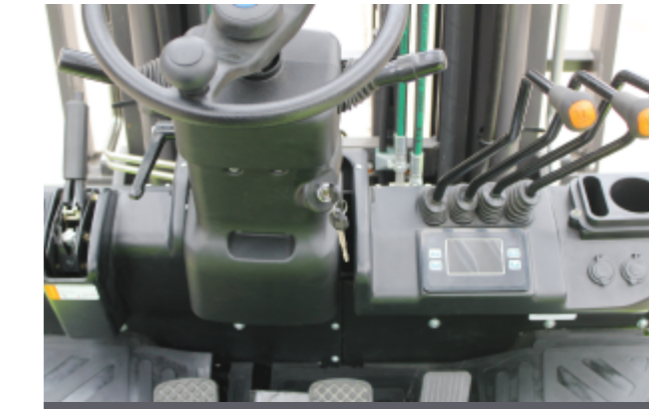

**Ekran ve USB kombinasyonu**  
LED ekran yakıt göstergesi, su sıcaklığı göstergesi ve saat gibi yararlı bilgiler sunar. USB şarj cihazı ve priz, operatöre kolaylık sağlamak için özel olarak tasarlanmıştır.



**Güvenilir parçalar**  
SHIMADZU pompa ve valf, EATON yağ boruları hassas kontrol ve uzun ömür sağlar.

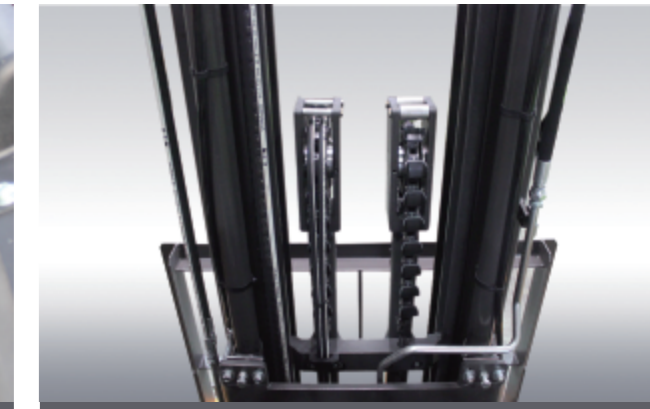

**Muhteşem görüş açısı**  
Geniş görüş açılı asansör operatöre her durumda çatal uçlarını görme imkanı sağlar ve güvenliği artırıp operatör kazalarını azaltır.

ZOOMLION

www.zoomlion-tetas.com



MERKEZ : Akçaburgaz Mah. 3047. Sokak No:2  
Esenyurt İSTANBUL / TÜRKİYE  
Tel: (0212) 866 91 00 Fax: (0212) 381 63 83  
www.tetas.com.tr



Tom Broynlere Ulaşmak için



Güvenli Hizmet

www.tetas.com.tr

ZOOMLION

www.zoomlion-tetas.com

## Makine Parametreleri

Özellikler		FD20H	FD25H	FD30H	FD35H
Güç	-	Dizel	Dizel	Dizel	Dizel
Kaldırma kapasitesi	kg	2000	2500	3000	3500
Yük merkezi	J(mm)	500	500	500	500
Kaldırma yüksekliği	H1(mm)	3000	3000	3000	3000
Serbest kaldırma yüksekliği	H3(mm)	135	135	145	160
Çatalar (L*W*H)	L5xWxT(mm)	1070x122x40	1070x122x40	1070x125x45	1070x125x50
Tilt açısı(ileri/geri)	°	6/12	6/12	6/12	6/12
Min. Dönüş yarıçapı	R1(mm)	2240	2240	2410	2445
Min. Yerden yükseklik(asansör)	Ra(mm)	110	110	120	120
Kabin yüksekliği	H4(mm)	2060	2060	2090	2090
Koltuk ve tavan arasındaki yükseklik	mm	1005	1005	1005	1005
<b>Performans</b>					
Max.yürüş hızı (yükü)	km/h	19	19	20	20
Max. Kaldırma hızı(yükü/yüksüz)	mm/s	490/510	490/510	470/520	470/520
Çeki gücü/trımanma kapasitesi	kN/%	17/20	17/20	18/20	18/20
Minimum koridor dönüş genişliği	mm	4183	4183	4363	4403
<b>Boyutlar</b>					
Çatalsız toplam uzunluk	L1(mm)	2570	2570	2705	2746
Toplam genişlik	W1(mm)	1160	1160	1230	1230
Kapalı asansör yüksekliği	H2(mm)	1990	1990	2055	2095
Açık asansör yüksekliği	mm	4000	4000	4256	4256
<b>Ana gövde(şasi)</b>					
Tekerlek(ön)	-	7.00-12-12PR	7.00-12-12PR	28x9-15-12PR	28x9-15-12PR
Tekerlek(arka)	-	6.00-9-10PR	6.00-9-10PR	6.50-10-10PR	6.50-10-10PR
Dingil mesafesi	L2(mm)	1600	1600	1700	1700
Teker genişliği(ön/arka)	S(mm)	970/970	970/970	1000/970	1000/970
Toplam ağırlık(yüksüz)	kg	3350	3800	4350	4850
<b>Motor</b>					
Akü(Voltaj/Kapasite)	V/Ah	12/90	12/90	12/90	12/90
Motor Modeli	-	Isuzu C240	Isuzu C240	Isuzu C240	Isuzu C240
Motor Gücü	kW/r.p.m	34.3/2500	34.3/2500	34.3/2500	34.3/2500
Motor Torku	Nm/r.p.m	137.7/1800	137.7/1800	137.7/1800	137.7/1800
Silindir Sayısı	-	4	4	4	4
ÇapxStrok sayısı	mm	86x102	86x102	86x102	86x102
Yer değiştirme	L	2.369	2.369	2.369	2.369
Yakıt Tank Kapasitesi	L	60	60	70	70
Şanzıman	-	Elektrohidrolik	Elektrohidrolik	Elektrohidrolik	Elektrohidrolik
Çalışma Basıncı	MPa	17.5	17.5	17.5	17.5

Remarks:The above parameters are based on 3M duplex standard mast.

ZOOMLION FD20-35H

## Asansör Özellikleri

### M-Dublex Standart Asansör

Kaldırma Yüksekliği	Kapasite				Asansör Yüksekliği				Asansör Tilt Açısı		
	2T	2.5T	3T	3.5T	2T-2.5T		3T			3.5T	
	Tek Teker				Çatal İnik	Aynalı Yükseklik	Çatal İnik	Aynalı Yükseklik	Çatal İnik	Aynalı Yükseklik	
mm	kg	kg	kg	kg	mm	mm	mm	mm	mm	mm	°
2000	2000	2500	3000	3500	1495	3025	1565	3260	1595	3265	6/12
2500	2000	2500	3000	3500	1745	3525	1815	3760	1845	3765	6/12
3000	2000	2500	3000	3500	1995	4025	2065	4260	2095	4265	6/12
3300	2000	2500	3000	3500	2145	4325	2215	4560	2245	4565	6/12
3500	2000	2500	3000	3500	2245	4525	2315	4760	2345	4765	6/12
3700	2000	2500	3000	3500	2345	4725	2415	4960	2445	4965	6/12
4000	2000	2500	3000	3500	2545	5025	2615	5260	2645	5265	6/12
4500	1800/*1900	2200/*2400	2600/*3000	2850/*3500	2795	5525	2865	5760	2895	5765	6/6 *6/12
5000	1300/*1700	1450/*2200	2100/*2850	2400/*3150	3045	6025	3115	6260	3145	6265	6/6 *6/6
5500	*1500	*1700	1550/*2400	1850/*2700	3345	6525	3415	6760	3445	6765	*3/6
6000	*1300	*1400	1100/*2000	1400/*2300	3595	7025	3665	7260	3685	7265	*3/6

Remark: \* means double front tires.

### Z-Dublex Full-Free Asansör

Kaldırma Yüksekliği	Kapasite				Asansör Yüksekliği				Free Lifting Height			Asansör Tilt Açısı		
	2T	2.5T	3T	3.5T	2T-2.5T		3T		3.5T	2T-2.5T	3T		3.5T	
	Tek Teker				Çatal İnik	Aynalı Yükseklik	Çatal İnik	Aynalı Yükseklik	Çatal İnik	Aynalı Yükseklik	Aynalı Yükseklik			
mm	kg	kg	kg	kg	mm	mm	mm	mm	mm	mm	mm	mm	°	
2000	2000	2500	3000	3500	1495	3035	1565	3275	1595	3273	511	337	367	6/12
2500	2000	2500	3000	3500	1745	3535	1815	3775	1845	3773	761	587	617	6/12
3000	2000	2500	3000	3500	1995	4035	2065	4275	2095	4273	1011	837	867	6/12
3300	2000	2500	3000	3500	2145	4335	2215	4575	2245	4573	1161	987	1017	6/12
3500	2000	2500	3000	3500	2245	4535	2315	4775	2345	4773	1261	1087	1117	6/12
3700	2000	2500	3000	3500	2345	4735	2415	4975	2445	4973	1361	1187	1217	6/12
4000	2000	2500	3000	3500	2545	5035	2615	5275	2645	5273	1561	1387	1417	6/12

Remark: The max. lifting height without backrest: 2T-2.5T -420m  
The free lifting height without backrest: 2T-2.5T

m; 3T-3.5T -580mm.  
+420mm; 3T-3.5T +580mm.

### S-Triplex Full-Free Asansör

Kaldırma Yüksekliği	Kapasite				Asansör Yüksekliği				Free Lifting Height			Asansör Tilt Açısı		
	2T	2.5T	3T	3.5T	2T-2.5T		3T		3.5T	2T-2.5T	3T		3.5T	
	Tek Teker				Çatal İnik	Aynalı Yükseklik	Çatal İnik	Aynalı Yükseklik	Çatal İnik	Aynalı Yükseklik	Aynalı Yükseklik			
mm	kg	kg	kg	kg	mm	mm	mm	mm	mm	mm	mm	mm	°	
3600	2000	2500	3000	3350	1765	4625	1830	4865	1830	4870	781	602	607	6/6
4000	2000	2500	3000	3350	1900	5025	1965	5270	1965	5275	916	737	742	6/6
4350	1870/*2000	2370/*2500	2870/*3000	3270/*3300	2015	5375	2080	5615	2080	5620	1031	852	857	6/6
4500	1750/*2000	2070/*2500	2570/*3000	3050/*3300	2065	5525	2130	5765	2130	5770	1081	902	907	6/6
4800	1650/*1800	1750/*2300	2250/*2800	2700/*3000	2165	5825	2230	6065	2230	6070	1181	1002	1007	6/6
5000	1450/*1650	1500/*2150	2000/*2650	2450/*2850	2230	6025	2295	6260	2295	6265	1246	1067	1072	6/6
5500	1100/*1350	1200/*1650	1550/*2300	1850/*2600	2395	6525	2460	6765	2460	6765	1411	1232	1237	*3/6
6000	800/*1100	800/*1300	1100/*2100	1400/*2350	2615	7025	2680	7265	2680	7270	1631	1452	1457	*3/6

Remark: The max. lifting height without backrest: 2T-2.5T -410m  
The free lifting height without backrest: 2T-2.5T

m; 3T-3.5T -580mm.  
+410mm; 3T-3.5T +580mm.

\* means double front tires

## Opsiyonel Ataşmanlar



Kağıt Rulo Ataşmanı



Döndürme Ataşmanı



Side Shift



Çoklu Palet Tutucu



Balya Tutucu



Yük İttirici Ataşman

Geniş görüş açılı iki kademeli serbest kaldırmalı asansör

Geniş görüş açılı üç kademeli serbest kaldırmalı asansör

Geniş çatal aynası

Uzun çatal

Uzunluğu artırılmış çatal

Karton sıkıştırıcı

Menteşeli çatal/menteşeli kova

Kağıt rulo ataşmanı

Blok ataşmanı

Çok kullanışlı kova tutucu ataşman

Yük sabitleyici

Yük ittirici ataşman

Halı ataşmanı

Vinç kolu

Çatal konumlandırıcı

## Opsiyonel Motor Özellikleri

Üretici	Sürüş tipi	Model	Yer Değiştirme	Güç / Hız
XinChai	Dizel	C490	2.54	37/2650
Nissan	LPG/Gasoline	K25	2.488	37.4/2300
Isuzu	Dizel	C240	2.369	34.3/2500
Mitsubishi	Dizel	S4S	3.331	38/2300
PSI	LPG/Gasoline	PSI 2.4	2.351	47/2700

## 2D Makine Görünümü

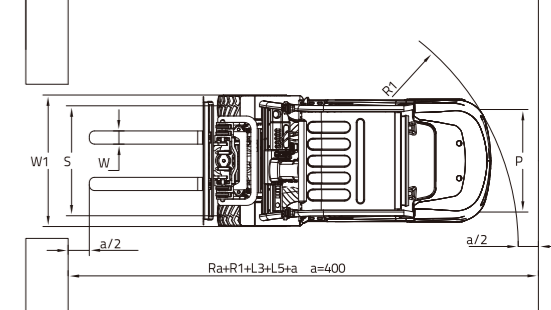
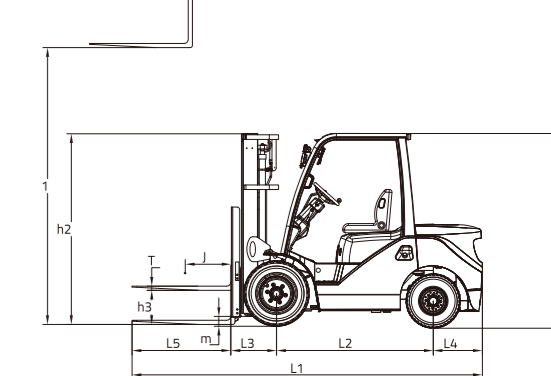

## Kapasite Kartı

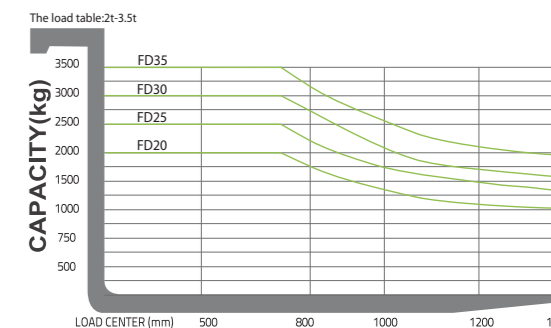

ZOOMLION FD20-35H

ZOOMLION FD20-35H