

ZOOMLION

2D Makine Görünümü

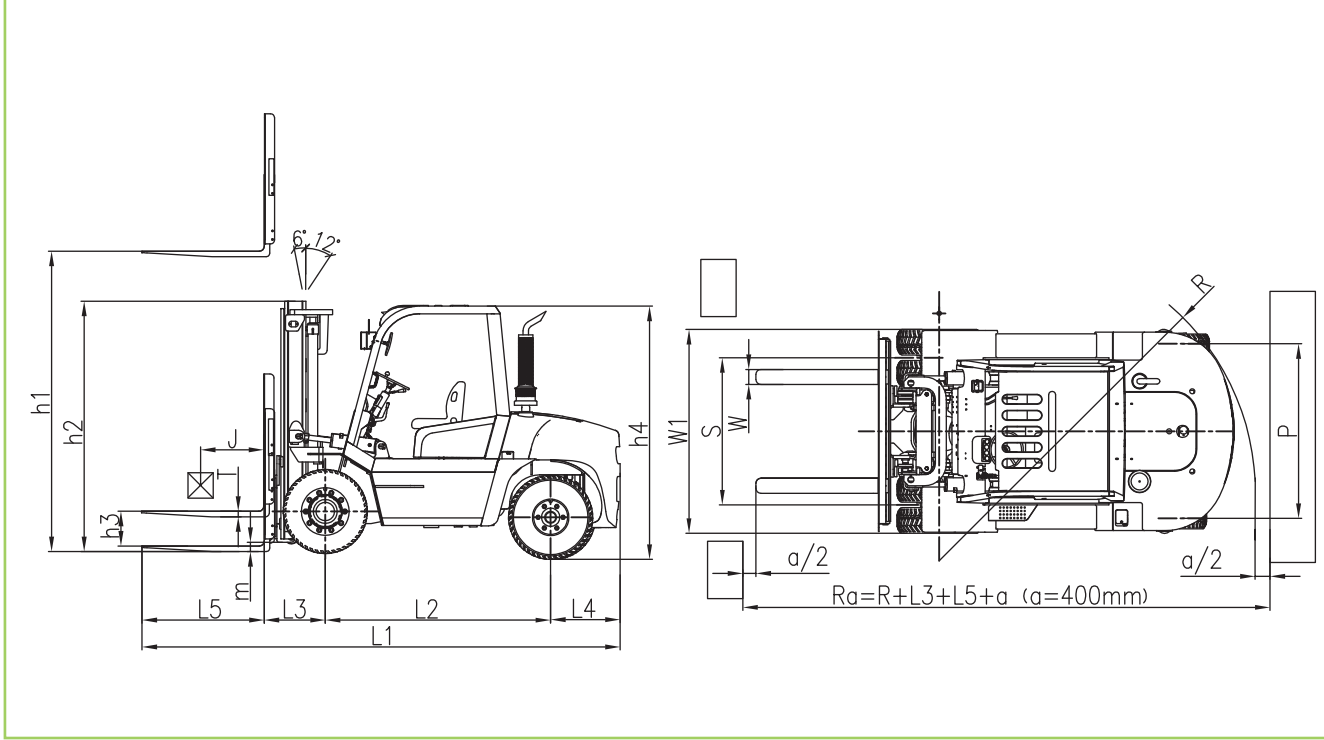

Kapasite Kartı

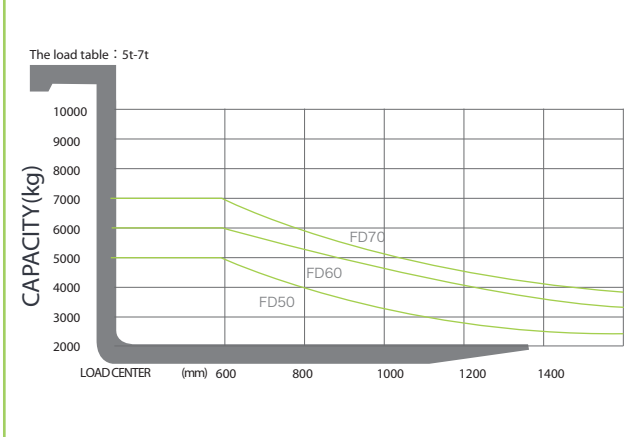

Opsiyonel Motorların Özellikleri

Model	Güç/Hız (kW/r.p.m)	Tork (N · m/r.p.m)	Yer Değiştirme (L)
-	-	-	-
CHAOCHAI CY6BG332(6)	85/2200	450/1400-1600	5.785
WEICHAI WP4.1	85/2300	460/1400-1600	4.09



FD50/60/70

DİZEL FORKLİFT

ZOOMLION

www.zoomlion-tetas.com



MERKEZ : Akçaburgaz Mah. 3047. Sokak No:2
Esenyurt İSTANBUL / TÜRKİYE
Tel: (0212) 866 91 00 Fax: (0212) 381 63 83
www.tetas.com.tr

f Tetas İç ve Dış Ticaret A.Ş.
tetas.com.tr
YouTube Tetas AŞ



Tüm Broşürlere Ulaşmak için



www.tetas.com.tr

ZOOMLION

www.zoomlion-tetas.com



TEKNİK ÖZELLİKLER

DAYANIKLI & GÜVENİLİR

- Motor, güçlü ve farklı çalışma koşullarını karşılayabilen yüksek tork ve kapasiteye sahiptir.
- Kaldırma sistemi, şok ve titreşimi azaltan yukarı ve aşağı tampon silindiriyle verimli bir şekilde donatılmıştır.
- Hidrolik sistem, çalışmayı güvenli ve sağlam kılan kısma valfi ile donatılmıştır.
- Geniş görüşlü tasarıma sahip güçlendirilmiş asansör ile verimliliği ve güvenliği artırır.
- Forkliftler, modern tasarımıyla güzel bir görünüm sergiler. Yüksek verimlilik ve iyi derece kabiliyeti ile istikrarlı bir şekilde kötü çalışma koşullarında çalıştırılabilir.

KONFORLU & VERİMLİ

- Beş adet şeffaf plastik ile donatılmış entegre kabin iyi aydınlatma ve yağmur koruma özelliklerine sahiptir.
- V tipi büyük güçlü motor sayesinde titreşimi azaltabilir;
- Bilimsel ergonomik tasarım, çalışmayı daha konforlu ve rahat hale getirir. Koltuk ve sırtlık ayarlanabilir. Direksiyon simidi eğim açısı da daha fazla bacak mesafesi için ayarlanabilir. Portatif vites değişimi hızlıdır ve kullanımı kolaydır.

GENİŞ GÖRÜŞ AÇILI STANDART ASANSÖR/2 KADEMELİ FULL-FREE ASANSÖR

Kaldırma Yüksekliği	Kapasite			Asansör Yüksekliği		Serbest Kaldırma Yüksekliği			Asansör Tilt Açısı
	5T	6T	7T	Çatal inik	Aynalı Yükseklik	5T	6T	7T	
mm	kg	kg	kg	mm	mm	mm	mm	mm	°
3000	5000	6000	7000	2500*2560	4417*4426	203*1189	208*1193	218*1204	6/12
3500	5000	6000	7000	2750*2810	4917*4926	203*1439	208*1443	218*1454	6/12
4000	5000	6000	6800	3050*3110	5417*5426	203*1739	208*1743	218*1754	6/12
4500	4800	5800	6600	3300*3360	5917*5926	203*1989	208*1993	218*2004	6/6
5000	4600	5500	6300	3550*3610	6417*6426	203*2239	208*2243	218*2254	6/6
5500	4500	5400	6200	3850*3910	6917*6926	203*2539	208*2543	218*2554	3/6
6000	4400	5200	6000	4100*4160	7417*7426	203*2789	208*2793	218*2804	3/6

Remark: * 2-stage full free mast; free lifting height without backrest(2-stage full free): 5T-6T+410mm, 7T+247mm; height without backrest, Standard: 5-6T-420mm, 7T-299mm, 2-stage full free: 5-6T-410mm, 7T-280mm.

3 KADEMELİ FULL-FREE ASANSÖR

Kaldırma Yüksekliği	Kapasite			Asansör Yüksekliği		Serbest Kaldırma Yüksekliği			Asansör Tilt Açısı
	5T	6T	7T	Çatal inik	Aynalı Yükseklik	5T	6T	7T	
mm	kg	kg	kg	mm	mm	mm	mm	mm	°
4000	4800	5800	6800	2475	5420	1104	1108	1118	6/6
4350	4500	5500	6500	2590	5767	1219	1223	1233	6/6
4500	4500	5500	6500	2640	5917	1269	1273	1283	6/6
4800	4500	5500	6500	2740	6217	1369	1373	1383	6/6
5000	4500	5500	6500	2805	6410	1434	1438	1448	6/6
6000	4000	5000	6000	3190	7410	1819	1823	1833	3/6

Remark: height without backrest, Standard: 5T-6T-331mm, 7T-263mm; free lifting height without backrest: 5T-6T+433mm, 7T+236mm

DİZEL FORKLİFT FD50/60/70

Özellikler		FD50	FD60	FD70
Güç	—	Dizel	Dizel	Dizel
Kaldırma Kapasitesi	kg	5000	6000	7000
Yük merkezi	J(mm)	600	600	600
Kaldırma yüksekliği	h1(mm)	3000	3000	3000
Serbest kaldırma yüksekliği	h3(mm)	203	208	218
Çatallar (L*W*H)	L5xWxT(mm)	1220x150x55	1220x150x60	1220x150x70
Tilt açısı(ileri/geri)	°	6/12	6/12	6/12
Min. Dönüş yarıçapı	R(mm)	3320/3415(XiChai6110)	3420/3507 (XiChai6110)	3420/3507 (XiChai6110)
Min. Yerden yükseklik(asansör)	Ra(mm)	5550/5645(XiChai6110)	5655/5742 (XiChai6110)	5665/5752 (XiChai6110)
Yerden yükseklik(asansör)	m(mm)	200	200	200
Kabin yüksekliği	h4(mm)	2460	2460	2460
Ön çıkıntı	L3(mm)	610	615	625
Arka çıkıntı	L4(mm)	566	692	692

Performans

Max.yürüyüş hızı (yükü)	km/h	26	26	26
Max. Kaldırma hızı(yükü/yüksüz)	mm/s	370/450	370/450	350/450
Çeki gücü	kN	51.4	51.4	51.4
Tırmanma kapasitesi	%	20	20	20

Boyutlar

Çatallı toplam uzunluk	L1(mm)	4646 /4736(XiChai6110)	4677//4767 (XiChai6110)	4687/4777 (XiChai6110)
Toplam genişlik	W1 (mm)	2000	2000	2000
Kapalı asansör yüksekliği	h2(mm)	4417	4417	4417
Açık asansör yüksekliği	mm	2500	2500	2500

Ana gövde(şasi)

Tekerlek(ön)	—	8.25-15-14PR	8.25-15-14PR	8.25-15-14PR
Tekerlek(arka)	—	8.25-15-14PR	8.25-15-14PR	8.25-15-14PR
Dingil mesafesi	L2(mm)	2250/2340 (XiChai6110)	2250/2340 (XiChai6110)	2250/2340 (XiChai6110)
Teker genişliği(ön/arka)	S/P(mm)	1470/1700	1470/1700	1470/1700
Toplam ağırlık(yüksüz)	kg	7980	8640	9340

Motor

Akü(voltaj/kapasite)	V/Ah	(12/90)x2	(12/90)x2	(12/90)x2
Motor modeli	—	XiChai CA4DF3	XiChai CA4DF3	XiChai CA4DF3
Motor gücü	kw/r.p.m	85/2200	85/2200	85/2200
Motor torku	N.m/r.p.m	460/1400-1500	460/1400-1500	460/1400-1500
Silindir sayısı	mm	4	4	4
Motor(çap*stroke)	-	110x125	110x125	110x125
Yer değiştirme	L	4.75	4.75	4.75
Yakıt tankı	L	140	140	140
Şanzıman	—	2/2 Manual Shift	2/2 Manual Shift	2/2 Manual Shift
Çalışma basıncı	MPa	20	20	20

STANDART EKİPMANLAR

Geniş görüş açılı asansör
Standart çatal
Standart koltuk
Arka görüş aynası
Yüksek egzoz
Işık düğmeleri
Elektrikli korna
2 parçalı multivalf
Kaldırma kolları
Çeki demiri

Alet çantası
Plastik pedallar
Kasırga hava filtresi
Tutacak
Arka lamba
Saat
Vites göstergesi
El freni
Sinyal lambaları
Tepe lambası

Çift filtre
Dayanıklı pnömomatik lastik
Entegre kabin
Ayarlanabilir direksiyon
Tilt kilitleme valfi
Su sıcaklık göstergesi
Anahtar ateşleme
Hidrolik yağ göstergesi
Yağ basıncı göstergesi
Hidrolik direksiyon sistemi

Ön cam
 Kapalı kabin
 Isıtıcı
 Solid lastik
 Fan
 Kuvilçim tutucu
 Opsiyonel renkler
 Arındırıcı susturucu
 Kuvilçim tutuculu susturucu
 Döner çalışma alarm ışığı

İki/üç kademeli fullfree asansör
 Yağ banyolu hava filtresi

ATAŞMAN

Sideshift
 Çatal Konumlandırıcı
 Menteşeli çatal
 Hali ataşmanı
 Kanca
 Yük uzatıcı
 Çatal kılıfı
 Kaldırma ataşmanı
 Kağıt rulo ataşmanı
 Balya ataşmanı

Menteşeli çatal
 Döndürme ataşmanı
 Bobin ataşmanı
 Yük sabitleyici

The company reserve the right for specification change; Should any revision on specification, a further notice shall prevail.