

ZOOMLION

2D Makine Görünümü

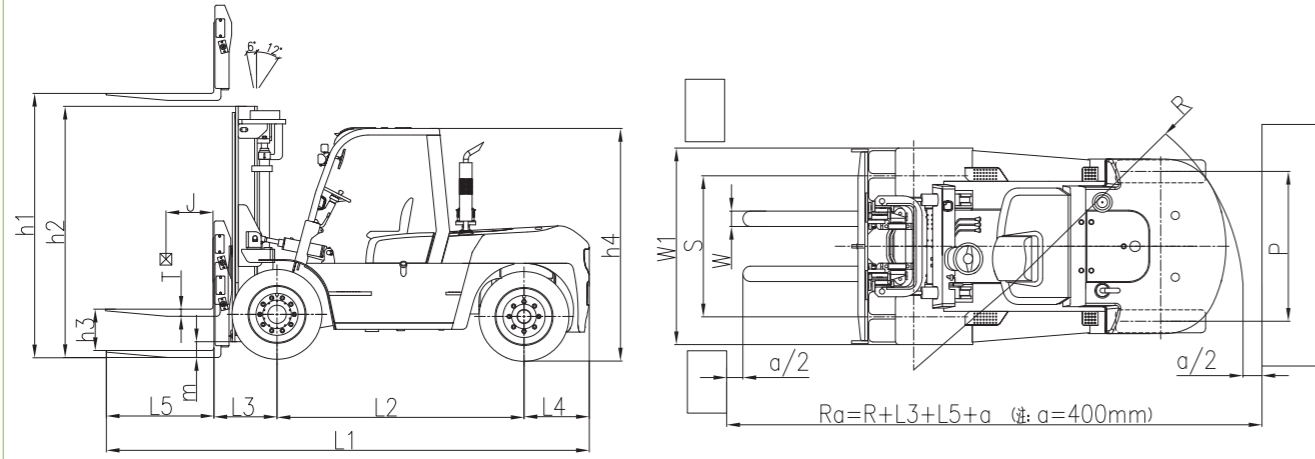

Kapasite Kartı

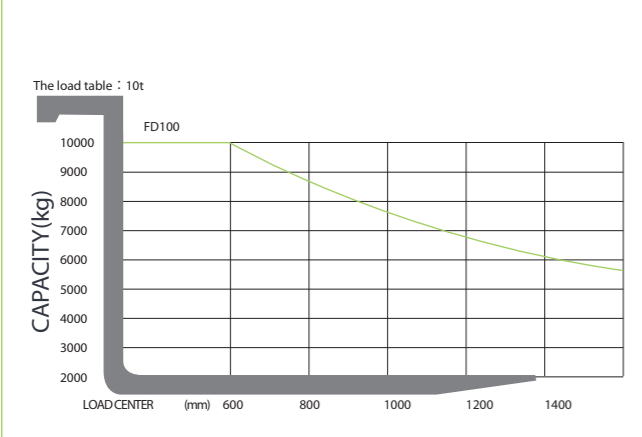

FD100

DİZEL FORKLİFT

ZOOMLION

www.zoomlion-tetas.com



MERKEZ : Akçaburgaz Mah. 3047. Sokak No:2
Esenyurt İSTANBUL / TÜRKİYE
Tel: (0212) 866 91 00 Fax: (0212) 381 63 83
www.tetas.com.tr

Tetas İç ve Dış Ticaret A.Ş.
tetas.com.tr
YouTube Tetas AŞ



Tüm Broşürlere Ulaşmak için



www.tetas.com.tr

ZOOMLION

www.zoomlion-tetas.com



DİZEL FORKLİFT FD100

Özellikler	FD100				
Güç	–	Diesel			
Kaldırma kapasitesi	kg	10000			
Yük merkezi	J(mm)	600			
Kaldırma yüksekliği	h1(mm)	3000			
Serbest kaldırma yüksekliği	h3(mm)	220			
Çatallar (L*W*H)	L5xWxT(mm)	1220x175x80			
Tilt açısı(ileri/geri)	°	6/12			
Min. Dönüş yarıçapı	R(mm)	4280			
Min. Koridor Çalışma Genişliği	Rb(mm)	3514			
Min. Yerden yükseklik(asansör)	Ra(mm)	6615			
Yerden yükseklik(asansör)	m(mm)	250			
Kabin yüksekliği	h4(mm)	2600			
Ön çıkıntı	L3(mm)	715			
Arka çıkıntı	L4(mm)	740			
Performans					
Max.yürüyüş hızı (yükülü)	km/h	20			
Max. Kaldırma hızı(yükülü/yüksüz)	mm/s	290/350			
Çeki gücü	kN	57			
Tırmanma kapasitesi	%	20			
Boyutlar					
Çatallı toplam uzunluk	L1(mm)	5475			
Toplam genişlik	W1(mm)	2230			
Kapalı asansör yüksekliği	h2(mm)	4335			
Açık asansör yüksekliği	mm	2850			
Ana gövde(şasi)					
Tekerlek(ön)	–	9.00-20-14PR			
Tekerlek(arka)	–	9.00-20-14PR			
Dingil mesafesi	L2(mm)	2800			
Teker genişliği(ön/arka)	S/P(mm)	1600/1700			
Toplam ağırlık(yüksüz)	kg	12500			
Motor					
Akü(voltaj/kapasite)	V/Ah	(12/90)x2			
Motor modeli	–	XinChai CA4DF3			
Motor gücü	kW/r.p.m	85/2200			
Motor torku	N.m/r.p.m	460/1400-1500			
Silindir sayısı	mm	4			
Motor(çap*stroke)	–	110x125			
Yer değiştirme	L	4.75			
Yakıt tankı	L	140			
Şanzıman	–	2/2 Manual Shift			
Çalışma basıncı	MPa	20			
STANDART EKİPMANLAR					
Geniş görüş açılı asansör	Yük sensörü	Çift filtre	<input type="checkbox"/> Ön cam	<input type="checkbox"/> Anndırıcı susturucu	<input type="checkbox"/> Sideshift
Standart çatal	Koruyucu ağı	Dayanıklı pnömomatik lastik	<input type="checkbox"/> Kapalı kabin	<input type="checkbox"/> Kıvılcım tutuculu susturucu	<input type="checkbox"/> Çatal Konumlandırıcı
Standart koltuk	Alet çantası	Entegre kabin	<input type="checkbox"/> İsticci	<input type="checkbox"/> Döner çalışma alarm ıyığı	<input type="checkbox"/> Mentşeli çatal
Arka görüş aynası	Kasrga hava filtresi	Ayarlanabilir direksiyon	<input type="checkbox"/> Solid lastik	<input type="checkbox"/> İküç ladedemeli fullfree asansör	<input type="checkbox"/> Hali atışmanı
Yüksek egzoz	Tutacak	Tilt kilitleme valfi	<input type="checkbox"/> Fan	<input type="checkbox"/> Yağ banyolu hava filtresi	<input type="checkbox"/> Bobin atışmanı
Işık düğmeleri	Arka lamba	Su sıcaklık göstergesi	<input type="checkbox"/> Kıvılcım tutucu	<input type="checkbox"/> Yük uzatıcı	<input type="checkbox"/> Yükseklik ayarlaması
Elektrikli korna	Saat	Anahtar ateşleme	<input type="checkbox"/> Opsiyonel renkler	<input type="checkbox"/> Çatal kılıfı	<input type="checkbox"/> Kaldırma atışmanı
2 parçalı multivalf	Vites göstergesi	Hidrolik yağ göstergesi		<input type="checkbox"/> Kağıt rulo atışmanı	<input type="checkbox"/> Balya atışmanı
Kaldırma&tilt kolları	El freni	Plastik pedallar			
Çeki demiri	Sinyal lambaları	Yağ basınç göstergesi			
Dayanıklı pnömomatik lastik	Tepe lambası	Hidrolik direksiyon sistemi			
OPSİYONLAR			ATAŞMAN		

The company reserve the right for specification change; Should any revision on specification, a further notice shall prevail.

TEKNİK ÖZELLİKLER

DAYANIKLI&GÜVENİLİR

- Motor, güçlü ve farklı çalışma koşullarını karşılayabilen yüksek tork ve kapasiteye sahiptir.
- Kaldırma sistemi, şok ve titreşimi azaltan yukarı ve aşağı tampon silindiriyle verimli bir şekilde donatılmıştır.
- Hidrolik sistem, çalışmayı güvenli ve sağlam kılan kısma valfi ile donatılmıştır.
- Forkliftler, modern tasarımıyla güzel bir görünüm sergiler. Yüksek verimlilik ve iyi derece kabiliyeti ile istikrarlı bir şekilde kötü çalışma koşullarında çalıştırılabilir.

KONFORLU&PRATİK

- Bilimsel ergonomik tasarım, çalışmayı daha konforlu ve rahat hale getirir.
- Koltuk ve sırtlık ayarlanabilir.
- Direksiyon simidi eğim açısı da daha fazla bacak mesafesi için ayarlanabilir.
- Portatif vites değişimi hızlıdır ve kullanımı kolaydır.
- Geniş görüşlü tasarıma sahip güçlendirilmiş asansör ile verimliliği ve güvenliği artırır.

GENİŞ GÖRÜŞ AÇILI STANDART ASANSÖR						
KALDIRMA YÜKSEKLİĞİ	KAPASİTE	MAX. KALDIRMA YÜKSEKLİĞİ	İNİK ÇATAL YÜKSEKLİĞİ	ÇATAL AYNASI YÜKSEKLİĞİ	SERBEST KALDIRMA YÜKSEKLİĞİ	ASANSÖR TILT AÇISI
mm	kg	mm	mm	mm	mm	°
3000	10000	3000	2850	4335	220	6/12
3500	10000	3500	3100	4835	220	6/12
4000	9500	4000	3450	5335	220	6/12
4500	9500	4500	3700	5835	220	6/12
5000	9000	5000	3950	6335	220	6/6
5500	8000	5500	4250	6835	220	3/6
6000	7500	6000	4500	7335	220	3/6