

ZOOMLION

WOW, It's LI-ION



⚡ Yüksek güvenilirlik

- 1 Hidrolik, elektrik ve sürüş sistemleri şasi içinde bağımsız olarak yerleştirilmiştir. Direksiyon sırasında ana kablolar dönmez ve güvenilirliği artırırken aşınmayı azaltır.
- 2 Tüm konektörler IP65 su geçirmezdir. Bu, yağmur yağarken bile dış mekan çalışmalarına olanak sağlar.
- 3 8 mm kalınlığında çelikten yapılmış kolon ve taban yapısı sayesinde güçlü burulma stabilitesi sağlar ve ünitenin ömrünü uzatır.



⚡ Servis kolaylığı

- 1 3 yıllık bakım gerektirmeyen Lityum-iyon pil garantisi.
- 2 Düşük bakım ve kolay erişimli CAN-BUS sistemi.



⚡ Yüksek verim

- 1 30Ah 2hrs hızlı şarj



- 2 10s değiştirilebilir akü



3

4 saat çalışma



- 4 Güçlü dişli kutusu ve tahrik tekerleği sayesinde %6 tam yük tırmanma kabiliyeti.

- 5 LED görünümü Şifre erişimine sahip ergonomik koluyla anahtar kaybı riskini ortadan kaldırır. Kaplumbağa hızı modu, dar koridorlarda çalışırken tam ve güvenli manevra kabiliyeti sağlar.



- 3 Optimize edilmiş aktarma organları sayesinde kolay erişim ve PU tekerleği değiştirmeyi garanti eder (Aktarma organlarının sökülmesi gerekmez.)



Makine parametreleri

Sürüş			Elektrikli
Operasyon			Yaya
Yük kapasitesi	Q	kg	1500
Yük merkezi uzaklığı	C	mm	600
Yük uzaklığı	X	mm	895
Dingil mesafesi	Y	mm	1195
Yüksüz ağırlık(akü dahil)		kg	230
Aks yükleme, yüklü (ön/arka)		kg	841/889
Aks yükleme, yüksüz (ön/arka)		kg	36/194
Tekerlekler			PU
Tekerlek ölçüleri(ön)	front		Ø190x60
Tekerlekler ölçüleri(arka)	rear		Ø80x70
Ek tekerlekler(opsiyonel)			Ø60x35
Tekerlek sayısı (x = sürüş)			1x /4
Yürüyüş (arka)	b11	mm	390/525
Kaldırma	h3	mm	115
Sürüş konumunda çeki demiri yüksekliği(min/max)	h14	mm	650/1187
Düşük çatal yüksekliği	h13	mm	80
Toplam uzunluk	l1	mm	1660
Çatalların yüzlerinin uzunluğu	l2	mm	510
Toplam genişlik	b1	mm	550
Çatal ölçüleri ISO 2331	s/e/l	mm	55/160/1150 (1220)
Çatal kolları arasındaki mesafe	b5	mm	550/685
Tekerlek merkezinin yerden yüksekliği	m2	mm	30
Koridor genişliği (1000x1200paletler için)	Ast	mm	1860
Koridor genişliği (800x1200paletler için)	Ast	mm	1910
Dönüş yarıçapı	Wa	mm	1405
Yürüyüş hızı (yüklü/yüksüz)		km/h	3.5/4
kaldırma hızı (yüklü/yüksüz)		m/s	0.17/0.20
indirme hızı (yüklü/yüksüz)		m/s	0.48/0.3
Max. Tırmanma kabiliyeti (yüklü/yüksüz)		%	6/16
El freni			Elektromanyetik
Sürüş motoru,S2 60dak.		kW	0.55
Pompa motoru,S3 10%		kW	0.5
Akü voltajı	U	V	24
Akü kapasitesi K5		Ah	30 (LI-ION)
Akü ağırlığı		kg	50
VDI döngüsüne göre enerji tüketimi		kW/h	0.18
Tahrik tipi			DC
Ses basınç seviyesi (LpAZ)		dB(A)	75

2D Makine görünümü

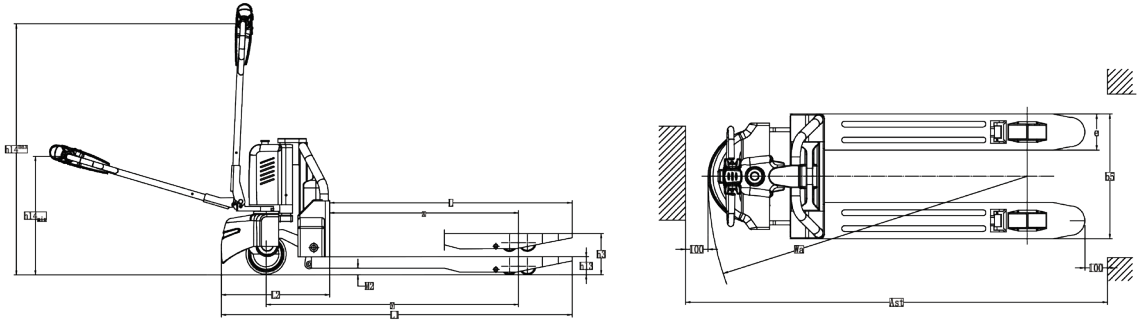

ZOOMLION

www.zoomlion-tetas.com



MERKEZ : Akçaburgaz Mah. 3047. Sokak No:2
Esenyurt İSTANBUL / TÜRKİYE
Tel: (0212) 866 91 00 Fax: (0212) 381 63 83
www.tetas.com.tr

f Tetas İç ve Dış Ticaret A.Ş.

tesas.com.tr

YouTube Tetas AŞ



Tüm Broşürlere Ulaşmak İçin