

TB20E 2ton

Elektrikli transpalet

ZOOMLION

Smarter than smart



⚡ Esnek Güç Sistemi

Standard

Plus

Li-ion



Jel akü



Kurşun asit akü



Li-ion akü



Üç opsiyonu sayesinde farklı çalışma gereksinimlerini karşılayabilir ve pil tipini değiştirmek, birimlerin boyutunu hiçbir şekilde etkilemez.

⚡ Kolay servis

- 1 5 yıl bakım gerektirmeyen Lityum iyon pil garantisi.



- 2 CURTIS kontrolörü sayesinde güvenilir performans, kolay bakım. EI Terminali ile hızlı arıza tespit imkanı.

- 3 Tüm konektörler IP65 su geçirmezdir. Bu dış mekan uygulamalarına yağmur yağarken bile izin verir



⚡ Yüksek verim

- 1 100Ah Li-ion 2saat hızlı şarj



- 2 Güçlü dişli kutusu ve tahrik tekerleği sayesinde %7 tam yük tırmanma kabiliyeti



- 3 Entegre koridor hız anahtarı, kaldırma anahtarı, LCD ekran, saat ölçer ve diğer işlevsel bileşenlere sahip ergonomik kumanda kolu.

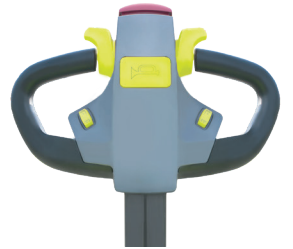

- 4 Büyük redüksiyon oranlı dişli kutusuna sahip 750W tahrik tekerleği, ihtiyacınız olduğunda yüksek torku garanti eder. Optimize edilmiş aktarma organı, PU tekerleğinin kolay erişimini ve değiştirilmesini garanti eder. (Aktarma organları sökülmez)



www.tetas.com.tr

www.zoomlion-tetas.com



Makine parametreleri

Sürüş			Elektrikli
Operasyon			Yaya
Yük kapasitesi	Q	kg	2000
Yük merkezi uzaklığı	C	mm	600
Yük uzaklığı	X	mm	965
Dingil mesafesi	Y	mm	1315/1385
Yüksüz ağırlık(akü dahil)		kg	280/360/300
Aks yükleme, yüklü (ön/arka)	Ön/Arka	kg	920/1380
Aks yükleme, yüksüz (ön/arka)	Ön/Arka	kg	240/60
Tekerlekler			PU
Tekerlek ölçüleri(ön)	Ön		Ø220x80
Tekerlekler ölçüleri(arka)	Arka		Ø80x60
Ek tekerlekler(opsiyonel)			Ø85x48
Tekerlek sayısı (x = sürüş)			1x + 2/4
Yürüyüş (arka)	b10/b11	mm	478/395/525
Kaldırma	h3	mm	120
Sürüş konumunda çeki demiri yüksekliği(min/max)	h14	mm	800/1190
Düşük çatal yüksekliği	h13	mm	85
Toplam uzunluk	l1	mm	1660/1730
Çatalların yüzlerinin uzunluğu	l2	mm	510
Toplam genişlik	b1	mm	690
Çatal ölçüleri ISO 2331	s/e/l	mm	55/160/1150/1220
Çatal kolları arasındaki mesafe	b5	mm	550/685
Tekerlek merkezinin yerden yüksekliği	m2	mm	30
Koridor genişliği (1000x1200paletler için)	Ast	mm	1860/1930
Koridor genişliği (800x1200paletler için)	Ast	mm	1910/1980
Dönüş yarıçapı	Wa	mm	1475
Yürüyüş hızı (yüklü/yüksüz)		km/h	4/4.5
Kaldırma hızı (yüklü/yüksüz)		m/s	0,020/0,03
İndirme hızı (yüklü/yüksüz)		m/s	0,035/0,025
Max. Tırmanma kabiliyeti (yüklü/yüksüz)		%	7/15
El freni			Elektromanyetik
Sürüş motoru,S2 60dak.		kW	0.75
Pompa motoru,S3 10%		kW	0.8
Akü voltajı	U	V	24
Akü kapasitesi K5		Ah	100/130/100
Akü ağırlığı		kg	66
Tahrik tipi			DC
Ses basıncı Seviyesi		dB(A)	70

2D makine görünümü

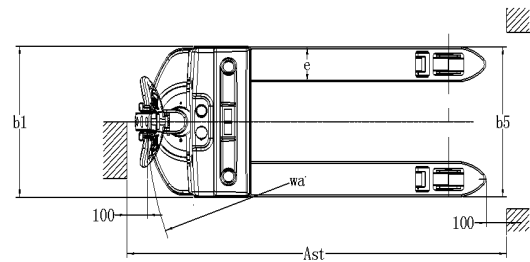
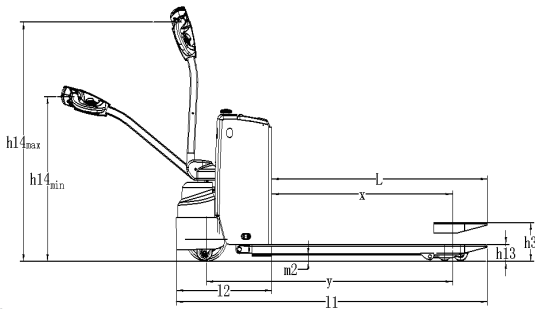

ZOOMLION

www.zoomlion-tetas.com



MERKEZ : Akçaburgaz Mah. 3047. Sokak No:2
Esenyurt İSTANBUL / TÜRKİYE
Tel: (0212) 866 91 00 Fax: (0212) 381 63 83
www.tetas.com.tr

f Tetas İç ve Dış Ticaret A.Ş.

tes.com.tr

YouTube Tetas AŞ



Tüm Brosürlere Ulaşmak İçin